

Informe Mensuale Julio – Octubre 2011

09 de Noviembre de 2011

Hacia la "Solución Corporativa"

La Dirección de Tecnología de Información y Comunicaciones (DTIC) es una dependencia adscrita al Rectorado, la cual tiene la misión de **apoyar y facilitar los procesos, "tanto académicos como administrativos, así como las actividades de investigación, extensión y de servicio comunitario..."**, y en tal sentido, ha orientado todos sus esfuerzos para apoyar el desarrollo de productos y servicios que demanda una Institución de esta envergadura, alineada a su visión de: **"ser el ente normativo e integrador en el área de Tecnología de Información y Comunicaciones de la Universidad Central de Venezuela"**, por lo que esta dirección está desarrollando proyectos estratégicos que contribuyan al fortalecimiento de la plataforma tecnológica universitaria.

En este informe de gestión se reflejan los avances realizados en proyectos y actividades relacionadas con:

- **Actualización Tecnológica de las Edificaciones (ATE)**
- **Conectividad de las Dependencias Extramuros a REDSI-UCV**
- **Comunicaciones Unificadas**
- **Data Center de la UCV**
- **Presencia en las Redes Sociales**
- **Adquisición de Soluciones Colaborativas (como Elluminate)**
- **Participación en Eventos Tecnológicos (como 1er. Encuentro de Ciudades Digitales, Feria Tecnológica Internet Caracas 2011)**
- **Redes Inalámbricas**
- **Tarificador de Telefonía IP**



Universidad Central de Venezuela



Dirección de Tecnología de Información y Comunicaciones

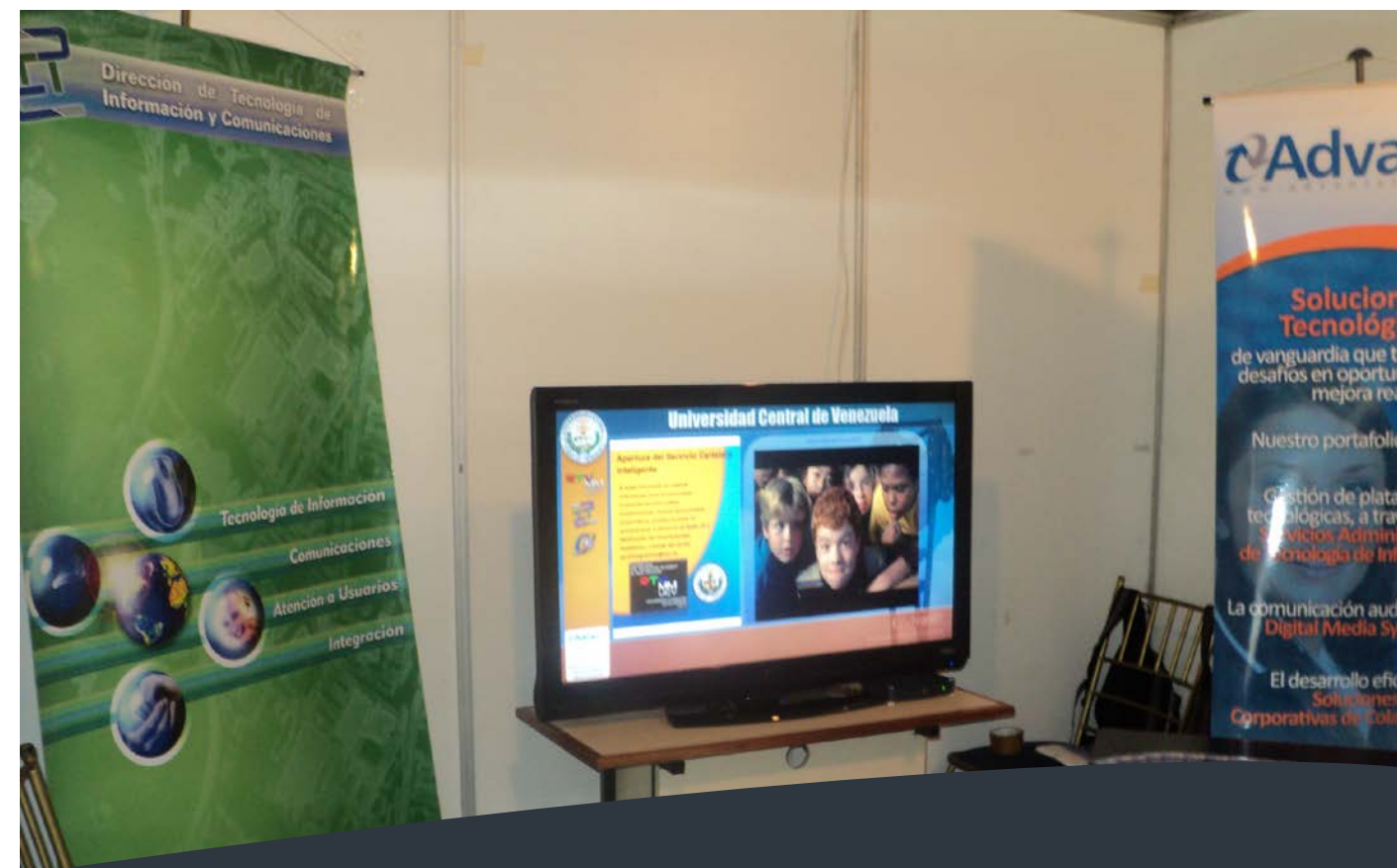

... Seguimos trabajando con compromiso y responsabilidad para ofrecer una **Plataforma Tecnológica Segura, Confiable y Actualizada.**

Directora:
Prof. Evelyn Dugarte

Sub-Director:
Prof. Alberto Bellorín

Redes Sociales de la DTIC



La Dirección de Tecnología de Información y Comunicaciones (DTIC) desde el mes de Julio está presente en las redes sociales Twitter y Facebook, a través de las cuales esta dependencia está publicando información de interés sobre proyectos, servicios, eventos y tips informativos en lo que al área de tecnología de información y comunicaciones se refiere. En tal sentido, nos pueden contactar a través de:

 Facebook: DTIC UCV/ Fan page: Dirección de Tecnología de Información y Comunicaciones UCV – **Amigos: 350**

 Twitter: @DTICUCV – **Seguidores: 179**

Así mismo, informamos que tenemos a disposición nuevos hashtags o etiquetas que facilitan la búsqueda de información publicada por diferentes temas de interés:

- **#NoticiasDTIC** se promocionarán las noticias publicadas en el Portal de la UCV por parte de la Dirección de Tecnología de Información y Comunicaciones.
- **#ProyectosDTIC** se promocionaran los avances de proyectos que desarrolla la Dirección de Tecnología de Información y Comunicaciones.
- **#OperativoDTIC** en donde se divulgarán todos aquellos operativos que requieren la colaboración de todos los miembros de la Comunidad Universitaria para contribuir con la actualización de la plataforma tecnológica.

Adquisición de la Solución Elluminate

La Universidad Central de Venezuela recientemente ha adquirido la Solución Corporativa Elluminate por parte del Rectorado a través de la gestión administrativa de la Dirección de Tecnología de Información y Comunicaciones, la cual es una aplicación colaborativa que permite realizar presentaciones remotas de forma sencilla y rápida en un entorno intuitivo, con recursos de vídeo, audio, pizarra virtual, chat, publicación de archivos multimedia y compartición de documentos, entre otros.

Esta solución es de gran impacto para las actividades administrativas y docentes que se realizan en la Institución, siendo una de las mejores opciones para la comunicación, colaboración y educación síncrona, a través de espacios virtuales, lo cual maximiza la productividad del empleado, estudiante o profesor, al evitar trasladarse a otros lugares, reduciendo gastos por viáticos y obteniendo un mejor aprovechamiento del recurso humano universitario.



DIVISIÓN ATENCIÓN A USUARIOS

Lic. Mariangela Alvarez
Teléf. 605.48.97



DIVISIÓN INTEGRACIÓN DE SISTEMAS

Coordinadora:
Lic. Patricia D'Alessandro
Teléf. 605.49.27



DIVISIÓN INVESTIGACIÓN Y TECNOLOGÍA

Coordinadora:
Lic. Milagros Salazar
Teléf. 605.49.09



DIVISIÓN OPERACIONES

Coordinadora:
Lic. Neudith Morales
Teléf. 605.49.10



DIVISIÓN SEGURIDAD

Evento “1er Encuentro Nacional de Ciudades Digitales”

La Dirección de Tecnología de Información y Comunicaciones (DTIC) de la UCV participó en el evento “ 1er Encuentro Nacional de Ciudades Digitales” realizado los días 14, 15 y 16 de julio, por iniciativa del Proyecto Chacao Digital y el Concejal de Chacao César Chirino, cuyo objetivo principal fue el de facilitar el intercambio de buenas prácticas en la aplicación de las Tecnologías de Información y Comunicación (TIC) entre los diversos sectores del ámbito público, social, económico, académico y cultural. Durante este encuentro se presentaron diferentes conferencias y paneles simultáneos donde expertos internacionales y nacionales debatieron acerca de los diversos avances y experiencias en los ámbitos de Educación, Gobierno Electrónico, Tendencias Digitales, Redes Sociales y Medios de Comunicación.

En tal sentido, la Universidad Central de Venezuela presentó las Conferencias:

- **Tecnología y Desarrollo Sostenible y Comunicaciones Unificadas de la UCV, por parte de la Dirección de Tecnología de información y Comunicaciones (DTIC).**
- **Tendencias Digitales en la Gerencia Estratégica de la Educación a Distancia, por parte del Sistema de Educación a distancia (SEDUCV) del Vicerrectorado Académico.**
- **SOS Telemedicina para Venezuela, por parte de la Facultad de Medicina.**

Así mismo, se aprovechó la oportunidad para exponer los casos éxitos de la UCV tales como: **Campus Virtual, Virtualización y el Data Center, Comunicaciones Unificadas (Telefonía IP), Redes Inalámbricas, entre otros.**



DIVISIÓN ATENCIÓN A USUARIOS

Lic. Mariangela Alvarez
Teléf. 605.48.97



DIVISIÓN INTEGRACIÓN DE SISTEMAS

Coordinadora:
Lic. Patricia D'Alessandro
Teléf. 605.49.27



DIVISIÓN INVESTIGACIÓN Y TECNOLOGÍA

Coordinadora:
Lic. Milagros Salazar
Teléf. 605.49.09



DIVISIÓN OPERACIONES

Coordinadora:
Lic. Neudith Morales
Teléf. 605.49.10



DIVISIÓN SEGURIDAD

Proyecto Actualización Tecnológica de las Edificaciones

El Proyecto de Actualización Tecnológica de las Edificaciones de la UCV (ATE Fase 3) está en fase de ejecución, donde se ha adecuado la plataforma de red del SICHT con la instalación de los switches CISCO, permitiendo en el futuro, su incorporación a los servicios de Telefonía IP, Redes Inalámbricas y Videovigilancia, entre otros, que se vienen desarrollando desde la DTIC.

Además, también se culminó la instalación de los cableados de red en las dependencias: COPRED y Dirección de Deportes. Por otro lado, se espera culminar los trabajos de cableado en la Dirección de Mantenimiento, una vez finalicen sus trabajos de remodelación.

Se encuentra en fase de culminación, los trabajos de cableado de la Escuela de Enfermería de la Facultad de Medicina, continuando a finales del mes de Noviembre, con el Instituto de Oncología y Hematología, la Dirección de Formación Integral y Servicios Estudiantes, estas dos últimas ubicadas en el Núcleo Maracay.

Por otra parte, actualmente se está brindando toda la asesoría técnica necesaria para la conectividad de las Instituciones INABIO e IPP a la Red de Servicios Integrados de la UCV y su adecuación tecnológica, con el fin de integrarse posteriormente a todos los proyectos tecnológicos que viene desarrollando la DTIC.

Conectividad de las Dependencias Extramuros a REDSI-UCV



En pro de mejorar la plataforma tecnológica y seguir brindando servicios de calidad, se incorporó la Quinta Sicoris, ubicada en Colinas de Bello Monte, a la REDSI-UCV utilizando un enlace Metro Ethernet a un 1 Mbps.

Asimismo, se incrementó en un 400% el ancho de banda del enlace del CENAMB, pasando de 256 kbps usando tecnología Frame Relay a 1Mbps utilizando Metro-Ethernet.

De igual manera, se incrementó en un 200% el ancho de banda del enlace Metro – Ethernet de la escuela de Medicina “José María Vargas” pasando de 2Mbps a 6Mbps.

Y finalmente, se logró un incremento del 100% del ancho de banda del enlace Metro-Ethernet de la Escuela de Enfermería, pasando de 1Mbps a 2Mbps.

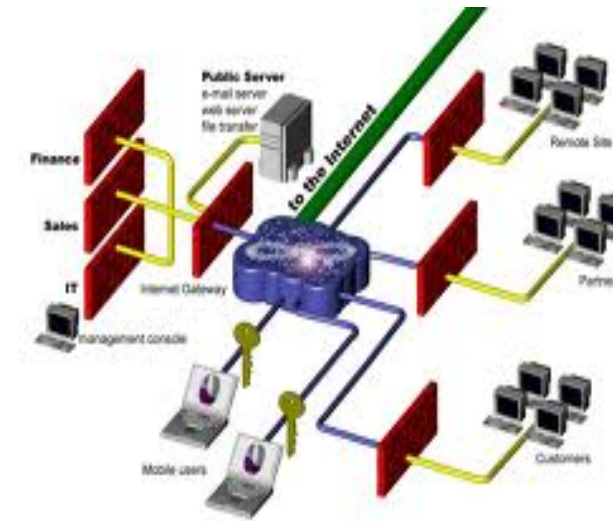

DIVISIÓN ATENCIÓN A USUARIOS

Lic. Mariangela Alvarez
Teléf. 605.48.97



DIVISIÓN INTEGRACIÓN DE SISTEMAS

Coordinadora:
Lic. Patricia D'Alessandro
Teléf. 605.49.27



DIVISIÓN INVESTIGACIÓN Y TECNOLOGÍA

Coordinadora:
Lic. Milagros Salazar
Teléf. 605.49.09



DIVISIÓN OPERACIONES

Coordinadora:
Lic. Neudith Morales
Teléf. 605.49.10



DIVISIÓN SEGURIDAD

Proyecto Actualización Tecnológica de las Edificaciones Mantenimiento en el Data Center de la UCV

La Dirección de Tecnología de Información y Comunicaciones en pro de mejorar la plataforma tecnológica realizó desde el 08/08/2011 hasta el 12/08/2011 un mantenimiento preventivo en las instalaciones del Data Center de la UCV durante el período vacacional 2011, con el fin de mantener en óptimas condiciones nuestra plataforma de red y servicios.



Comunicaciones Unificadas - Telefonía IP

En el mes de Julio de 2011 comenzaron las pruebas de conectividad entre los campi Caracas y Maracay a través de telefonía IP. Estas pruebas continuaron después del período vacacional y las metas han sido plantearse una solución definitiva de telefonía IP para el campus Maracay a un precio accesible y asegurar la operatividad del servicio telefónico entre Caracas y Maracay.



La situación en la Facultad de Ciencias Veterinarias se ha complicado aún más ya que actualmente se encuentra incomunicada debido a una falla de su Central Telefónica analógica actual.

En tal sentido, la DTIC está haciendo las gestiones pertinentes para el aumento del Ancho de Banda del Extramuro Maracay, que permitirá garantizar el buen funcionamiento de la solución bajo Telefonía IP que se propone para las Facultades de Agronomía y Ciencias Veterinarias.

Adicionalmente, se dio inicio a las pruebas de Telefonía IP en el Núcleo Maracay con la instalación exitosa de un equipo Gateway que permite la comunicación entre el mundo analógico y la telefonía IP, abriendo paso a la nueva solución para dichas facultades.

DIVISIÓN ATENCIÓN A USUARIOS

Lic. Mariangela Alvarez
Teléf. 605.48.97



DIVISIÓN INTEGRACIÓN DE SISTEMAS

Coordinadora:
Lic. Patricia D'Alessandro
Teléf. 605.49.27



DIVISIÓN INVESTIGACIÓN Y TECNOLOGÍA

Coordinadora:
Lic. Milagros Salazar
Teléf. 605.49.09



DIVISIÓN OPERACIONES

Coordinadora:
Lic. Neudith Morales
Teléf. 605.49.10



DIVISIÓN SEGURIDAD

Redes Inalámbricas

Es una solución de conectividad inalámbrica que complementa la Red de Servicios Integrados (REDSI) de la UCV, la cual contempla los Campi Caracas – Maracay y las dependencias extramuros. En su fase actual, se ha registrado un número significativo de 315 usuarios conectados a la Red Inalámbrica bajo el área del Rectorado y sus alrededores; y en toda la Universidad, 430 usuarios.

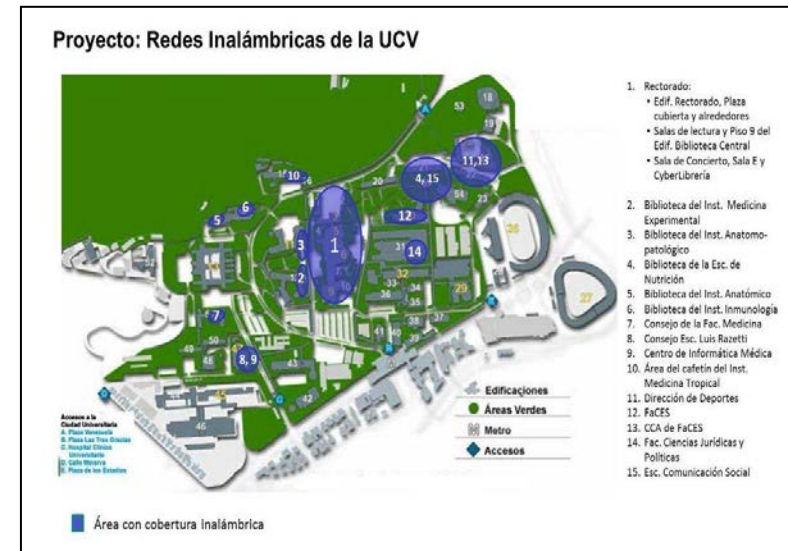

Evento Feria Tecnológica Internet Caracas 2011

La DTIC participó en la Feria Tecnológica Internet Caracas 2011 que se llevó a cabo los días jueves 20, viernes 21 y sábado 22 Octubre en la Plaza Cubierta del Rectorado, donde se presentó la ponencia de la Prof. Evelyn Dugarte, “Tecnología Ecológica y Desarrollo Sustentable” en la cual se mostraron los esfuerzos de la DTIC en contribuir con la Conservación Ambiental promoviendo su política de tecnología verde.

Adicionalmente, la DTIC estuvo presente con un Stand en la exposición de la Feria ubicada en la Plaza Cubierta del Rectorado donde se mostró un demo de la Solución de Cartelera Inteligente que próximamente estará operativa para la Comunidad Universitaria, así como información sobre proyectos que viene desarrollando la dirección y sus alianzas estratégicas con empresas como Advantel y Soneca para apoyar soluciones de cartelera inteligente así como de virtualización de servidores.



DIVISIÓN ATENCIÓN A USUARIOS

Lic. Mariangela Alvarez

Teléf. 605.48.97



DIVISIÓN INTEGRACIÓN DE SISTEMAS

Coordinadora:

Lic. Patricia D'Alessandro

Teléf. 605.49.27

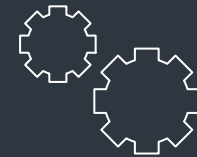

DIVISIÓN INVESTIGACIÓN Y TECNOLOGÍA

Coordinadora:

Lic. Milagros Salazar

Teléf. 605.49.09



DIVISIÓN OPERACIONES

Coordinadora:

Lic. Neudith Morales

Teléf. 605.49.10



DIVISIÓN SEGURIDAD

Tarificador del Servicio de Telefonía IP

La Dirección de Tecnología de Información y Comunicaciones (DTIC) ha completado el desarrollo del Proyecto del Tarificador del Servicio de Telefonía IP, el cual próximamente estará disponible a toda la comunidad Universitaria, con la finalidad de que los responsables de la gestión del servicio podrán conocer el costo y consumo del servicio telefónico de cada Facultad y Dependencia de la UCV, de esta manera poder optimizar el uso del servicio en función de los compromisos institucionales que se establezcan.



DIVISIÓN ATENCIÓN A USUARIOS

Lic. Mariangela Alvarez
Teléf. 605.48.97



DIVISIÓN INTEGRACIÓN DE SISTEMAS

Coordinadora:
Lic. Patricia D'Alessandro
Teléf. 605.49.27



DIVISIÓN INVESTIGACIÓN Y TECNOLOGÍA

Coordinadora:
Lic. Milagros Salazar
Teléf. 605.49.09



DIVISIÓN OPERACIONES

Coordinadora:
Lic. Neudith Morales
Teléf. 605.49.10



DIVISIÓN SEGURIDAD